

Baoli

KBD 40-50S



Baoli

1.1	Hersteller		KION BAOLI
1.2	Typzeichen des Herstellers		KBD 40 Deutz EU5
1.3	Antrieb: Elektro, Diesel, Benzin, Treibgas		Diesel
1.4	Bedienung		Sitzen
1.5	Nenntragfähigkeit / Nennlast	Q (t)	4,0
1.6	Lastschwerpunktabstand	c (mm)	500
1.8	Lastabstand, Mitte der Antriebsachse zu Gabelzinken	x (mm)	562
1.9	Radstand	y (mm)	2000
2.1	Eigengewicht inkl. Batterie	Kg	6800
2.2	Achslast mit Last vorn/hinten	Kg	9627/1243
2.3	Achslast ohne Last vorn/hinten	Kg	2731/3676
3.1	Bereifung		SE
3.2	Reifengröße, vorn		315/70-15
3.3	Reifengröße, hinten		7,00-12
3.6	Spurweite, vorn	b10 (mm)	1180
3.7	Spurweite, hinten	b11 (mm)	1190
4.1	Neigung Hubgerüst/Gabelträger vor/zurück	α/β (°)	6/12
4.2	Höhe Hubgerüst eingefahren	h1 (mm)	2390
4.3	Freihub	h2 (mm)	150
4.4	Hub	h3 (mm)	3000
4.5	Höhe Hubgerüst ausgefahren	h4 (mm)	4275
4.7	Höhe über Schutzdach	h6 (mm)	2260
4.8	Sitzhöhe	h7 (mm)	1315
4.12	Kupplungshöhe	h10 (mm)	380
4.19	Gesamtlänge	l1 (mm)	4180
4.20	Länge einschließlich Gabelrücken	l2 (mm)	3110
4.21	Gesamtbreite	b1/b2 (mm)	1485
4.22	Gabelzinkenmaße	s/e/l (mm)	50x150x1070
4.23	Gabelträger nach ISO 2328. Klasse/Form A, B		III A
4.24	Gabelträgerbreite	b3 (mm)	1380
4.31	Bodenfreiheit mit Last unter Hubgerüst	m1 (mm)	145
4.32	Bodenfreiheit, Mitte Radstand	m2 (mm)	180
4.34.1	Arbeitsgangbreite bei Palette 1000 x 1200 quer	Ast (mm)	4552
4.34.2	Arbeitsgangbreite bei palette 800 x 1200 längs	Ast (mm)	4752
4.35	Wenderadius	Wa (mm)	2790
4.36	Kleinster Drehpunktabstand	b13 (mm)	900
5.1	Fahrgeschwindigkeit, mit/ohne Last	km/h	24/25
5.2	Hubgeschwindigkeit, mit/ohne Last	m/s	0,440/0,530
5.3	Senkgeschwindigkeit, mit/ohne Last	m/s	0,420/0,290
5.5	Zugkraft mit/ohne Last	kN	25/23
5.7	Steigfähigkeit mit/ohne Last	%	20
5.10	Betriebsbremse		Mech/Hyd
7.1	Motorhersteller/Motortyp		Deutz TCD2.9 L4
7.2	Motorleistung nach ISO 1585	kW	55.4
7.3	Nenn Drehzahl	min-1	2300
7.4	Zylinderanzahl/Hubraum	cm3	4/2900
7.5	Kraftstoffverbrauch nach VDI-zyklus	l/h or kg/h	5,1 l/h
7.9	Bordnetzspannung	V	12
8.1	Art der Fahrsteuerung		Hydrodynamisch
10.4	Kraftstofftank Inhalt	l/kg	90
10.8	Anhängerkupplung. Art, typ DIN		Stift

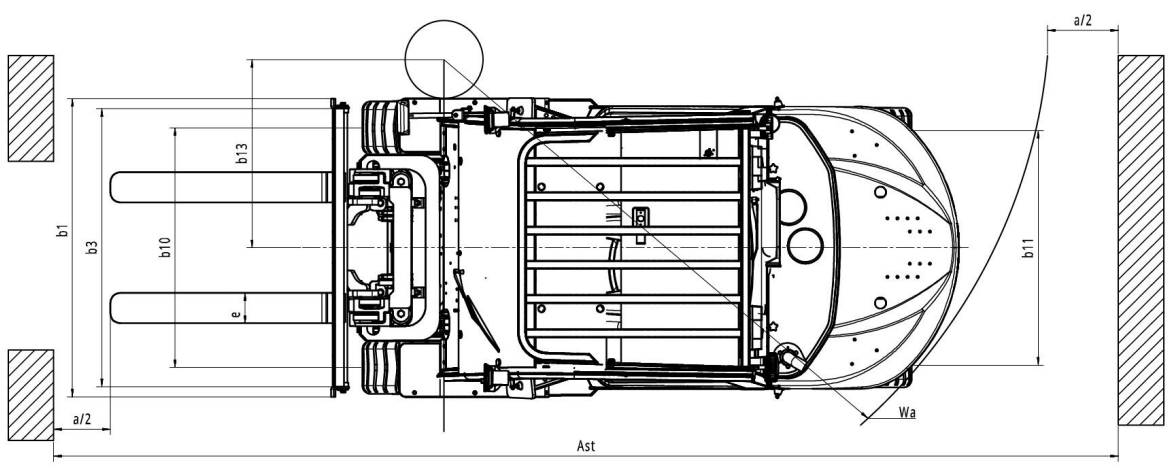
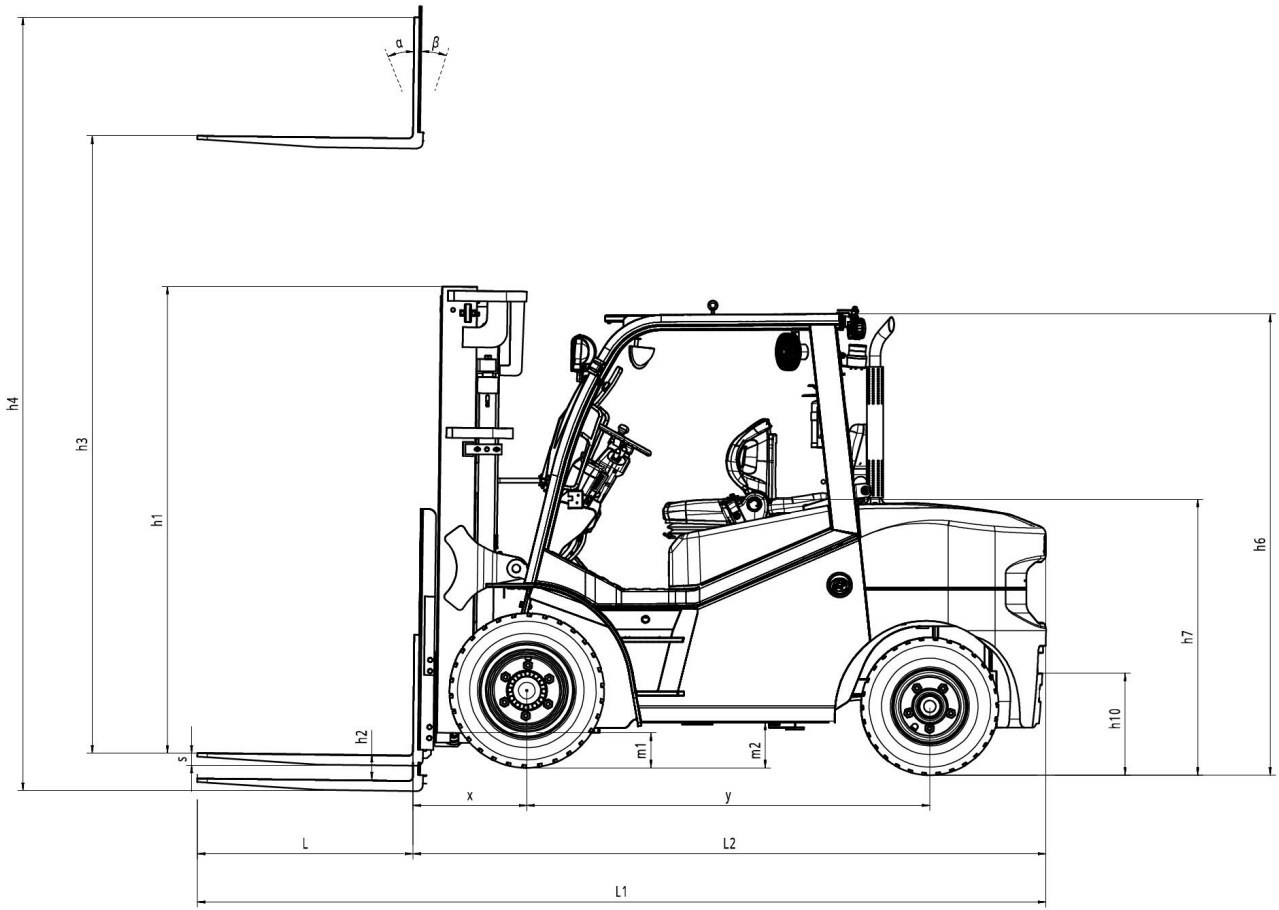

KBD 40 Deutz EU5

Masttyp	H3	Nenntragfähigkeit - Lastschwerpunkt 500 mm	Nenntragfähigkeit - Lastschwerpunkt 500 mm - mit Seitenschieber	Nenntragfähigkeit - Lastschwerpunkt 500 mm - Doppelbereifung	Nenntragfähigkeit - Lastschwerpunkt 500 mm - Doppelbereifung - mit Seitenschieber	H1	H4 mit Lastschutzhinter	H2 ohne Lastschutzhinter	H2 mit Lastschutzhinter	Neigungswinkel vorn/hinten
Teleskopisch	3000	4000	3750	4000	3750	2390	4275	150	150	6/12
	3300	4000	3750	4000	3750	2540	4575	150	150	6/12
	4000	4000	3750	4000	3750	2940	5275	150	150	6/6
	4500	4000	3750	4000	3750	3190	5775	150	150	6/6
	5000	4000	3750	4000	3750	3440	6275	150	150	6/6
VFM duplexmast	3000	4000	3750	4000	3750	2390	4275	1544	1165	6/12
	3500	4000	3750	4000	3750	2640	4775	1794	1415	6/12
	4000	4000	3750	4000	3750	2890	5275	2044	1665	6/12
VFHM triplexmast	3920	4000	3750	4000	3750	2245	5195	1399	1020	6/6
	4350	4000	3750	4000	3750	2390	5625	1544	1165	6/6
	4500	4000	3750	4000	3750	2441	5775	1595	1216	6/6
	4700	4000	3750	4000	3750	2507	5975	1661	1282	6/6
	5000	4000	3750	4000	3750	2640	6275	1794	1415	6/6
	6000	3480	3230	4000	3750	3005	7275	2159	1780	3/6

KBD/G 40-50S



Für anspruchsvollere Anwendungen bietet Baoli die dieselbetriebenen Gabelstapler KBD 40 und KBD 50S sowie die Modelle KBG 40 und KBG 50S mit LPG-Motor. Diese Gabelstapler sind erhältlich mit einer Tragfähigkeit von 4,0 oder 5,0 t mit Lastschwerpunkt bei 500 mm. Die Modelle KBD 40-50S können mit EU5-konformen Motoren von Deutz und HDI gewählt werden. Für Märkte, in denen CE-Konformität keine Voraussetzung ist, können Dieselmotoren von Isuzu, Mitsubishi oder Weichai oder auch LPG-Motoren von PSI gewählt werden. Die Gabelstapler KBD 40-50S sind extrem vielseitig und können in anspruchsvollen Arbeitsumgebungen ebenso eingesetzt werden wie für präzise Handhabungsanwendungen. Sie besitzen ein sehr präzises Getriebe, das von Baoli auf Basis von Technologien

der KION Group entwickelt wurde, und zeichnen sich durch gute Sichtbarkeit in alle Richtungen und einen sehr komfortablen Arbeitsplatz aus.

Die Stapler KBD/G 40-50S sind sehr manövrierfähig. Sie sind mit wichtigen Fahrhilfen ausgerüstet: elektronischer Fahrtrichtungswahlschalter, leicht zugängliche Hydraulikhebel, Armaturentafel mit Multifunktionsdisplay und Feststellbremse mit Pedalbetätigung. Unsere Modelle KBD/G 40-50S setzen in ihrem Marktsegment Maßstäbe im Hinblick auf Stabilität. Die sehr hohen Resttragfähigkeiten erhöhen die Sicherheit dieser Stapler. Ein optimiertes und auf das Wesentliche reduziertes Design ermöglicht einfache Wartungsarbeiten.

Technologie

- ✓ Hochwertiges hydrodynamisches Getriebe
- ✓ Zwei wählbare Fahrgeschwindigkeiten für verschiedene Anwendungen
- ✓ Inchpedal für hochpräzise Handhabung
- ✓ Robuster Mast: zwei Stufen, zwei Stufen mit Freihub, drei Stufen mit Freihub
- ✓ Hubzylinder beim Absenken gefedert
- ✓ Elektronische Fahrtrichtungswahl
- ✓ Metall-Motorhaube für maximale Widerstandskraft und Funktionalität.



Ergonomie und Arbeitsplatz

- ✓ Robuste Fahrerkabine mit hervorragender Sicht
- ✓ Lenkrad mit verringertem Durchmesser (300mm) für hervorragende Manövrierfähigkeit
- ✓ Hydraulikhebel rechts neben dem Staplerfahrer für maximalen Komfort
- ✓ Armaturentafel mit Multifunktionsdisplay
- ✓ Sitz und Lenksäule sind verstellbar
- ✓ Sehr großzügiger Fahrersitz und großes Fahrertrittbrett
- ✓ Halb- und Vollkabine erhältlich.

